

МОДЕЛИ NKVE 10-15-20-32-45-65-95

ВЕРТИКАЛЬНЫЕ МНОГУСТУПЕНЧАТЫЕ ЦЕНТРОБЕЖНЫЕ НАСОСЫ С ИНВЕРТОРОМ MCE/P



ТЕХНИЧЕСКИЕ ХАРАКТЕРИСТИКИ

Рабочий диапазон:

4 – 118 м³/ч при напоре до 231 метра.

Перекачиваемая жидкость: чистая, без твердых включений и абразивов, не вязкая, некристаллизующаяся и химически нейтральная, по характеристикам аналогичная воде.

Диапазон температур перекачиваемой жидкости:

от -15 °С до +80 °С.

Максимальная температура окружающей среды: +40 °С.

Максимальное рабочее давление:

25 бар (2500 кПа) NKV 10-15-20-65-95

32 бар (3200 кПа) NKV 32-45

Монтаж: стационарно, в вертикальном положении.

Специальное исполнение по заказу:

исполнение 60 Гц.

Полностью выполнено из нержавеющей стали.

ПРИМЕНЕНИЕ

Вертикальные многоступенчатые центробежные насосы подходят для установки в средних и крупных системах водоснабжения. Рекомендуются для применения в установках повышения давления, системах питания котлов, системах циркуляции горячей и холодной воды, системах пожаротушения и мощных системах, системах питьевого водоснабжения и заливки сосудов, работающих под давлением, в системах орошения и полива, а также в системах очистки воды.

ПРЕИМУЩЕСТВА ПРИМЕНЕНИЯ

Стабильность рабочего давления – **Высокая экономия энергии** (до 60 %) – Снижение ударных воздействий – Не требуется много места – Сокращение объема технического обслуживания – Пониженный износ насоса – Не требуется сильная коррекция коэффициента мощности – Пониженный расход воды – Встроенные системы защиты.

КОНСТРУКТИВНЫЕ ОСОБЕННОСТИ НАСОСА

NKV 10-15-20

Все детали, контактирующие с жидкостью, устойчивы к коррозии.

Внутренний корпус насоса изготовлен из нержавеющей стали Microcast AISI 304, диффузор – из термопластика ULTEM, вал насоса – из стали AISI 431, рабочие колеса – из микролитой стали, втулка – из стали AISI 304

На чугунный наружный корпус насоса нанесено катафорезное покрытие. Суппорт выполнен из чугуна. Предусмотрено не требующее технического обслуживания патронное торцевое уплотнение из силикона, которое снимается без демонтажа двигателя мощностью от 5,5 кВт. Жесткая муфта между двигателем и насосом.

NKV 32-45-65-95

Рабочие колеса изготовлены из нержавеющей стали AISI 304, что обеспечивает длительный срок службы и высокие рабочие характеристики. Вал насоса выполнен из нержавеющей стали AISI 431. На чугунный корпус насоса и диск уплотнения нанесено катафорезное покрытие. Графитовая втулка корпуса ступени обеспечивает износоустойчивость при работе без жидкости. На суппорт двигателя установлены шариковые подшипники увеличенного размера, что обеспечивает длительный срок службы и отменяет необходимость осевой регулировки. Для обеспечения постоянных рабочих характеристик установлено подвижное регулировочное кольцо из ПТФЭ, сертифицированное WRAS. Предусмотрено торцевое уплотнение из карбида кремния и графита, которое снимается без демонтажа двигателя мощностью от 5,5 кВт. Жесткая муфта между двигателем и насосом. На заказ имеется специальное исполнение, полностью изготовленное из нержавеющей стали.

КОНСТРУКТИВНЫЕ ОСОБЕННОСТИ ДВИГАТЕЛЯ

Вал с ротором вращаются в шариковых подшипниках, не требующих регулярной смазки, увеличенного размера, что обеспечивает низкий уровень шума и длительный срок службы.

Конструкция соответствует CEI 2-3.

Управляется инвертором MCE.

Степень защиты: IP 55.

Класс изоляции: F.

Стандартное однофазное напряжение: 1x230 В / 50-60 Гц

Специальное исполнение по заказу: трехфазный 3x400 В / 50 Гц или трехфазный 3x460 В / 60 Гц

Стандартное трехфазное напряжение: 3x400 В / 50 Гц

Специальное исполнение по заказу: 3x460 В / 60 Гц

МОДЕЛИ NKVE 10-15-20-32-45-65-95

ВЕРТИКАЛЬНЫЕ МНОГООРУБЕНЧАТЫЕ ЦЕНТРОБЕЖНЫЕ НАСОСЫ С ИНВЕРТОРОМ MCE/P

ИНВЕРТОР MCE/P

MCE-P

КОНСТРУКТИВНЫЕ ОСОБЕННОСТИ ЭЛЕКТРОННОГО ОБОРУДОВАНИЯ: ИНВЕРТОР MCE/P

Инвертор непрерывно регулирует частоту вращения электрического насоса, поддерживая постоянное давление, независимо от изменений расхода.

После достижения первым насосом максимальной скорости вращения последовательно включаются другие электрические насосы также с регулируемой частотой вращения. Благодаря такому регулированию происходит компенсация колебаний давления в системе. В каждом рабочем цикле можно переключать осуществление повторного пуска на другой насос, обеспечивая, таким образом, равномерное использование всех электрических насосов.

Можно задать время работы каждого отдельного насоса, осуществляя переключение на другой насос по истечении заданной уставки времени.

Давление «SP» можно регулировать при помощи кнопок «+» и «-», расположенных на инверторе MCE/P (как правило, все насосы настроены на один уровень давления). С помощью нового инвертора MCE/P достаточно установить параметры на одном устройстве, после чего они будут автоматически распространены на остальные насосы системы.

РЕЖИМЫ РАБОТЫ

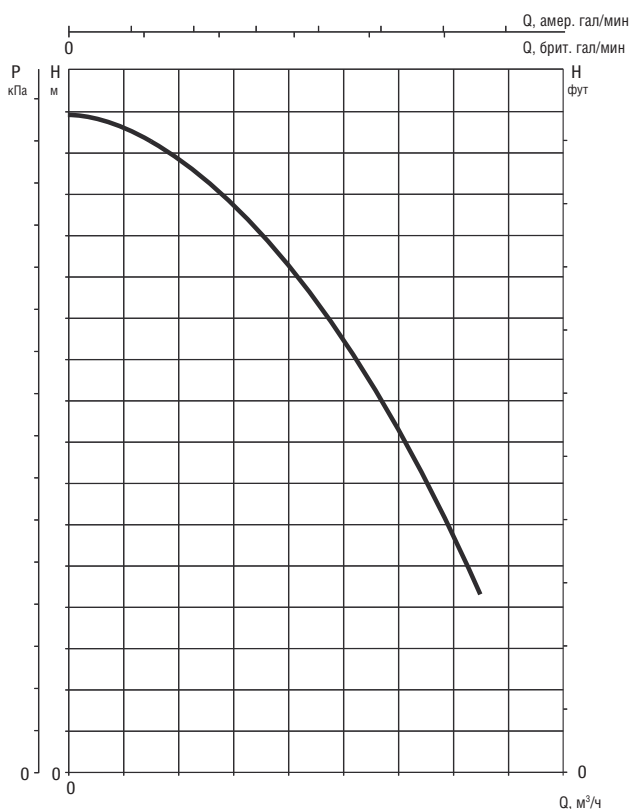

КРИВЫЕ ПРОИЗВОДИТЕЛЬНОСТИ БЕЗ ИНВЕРТОРА

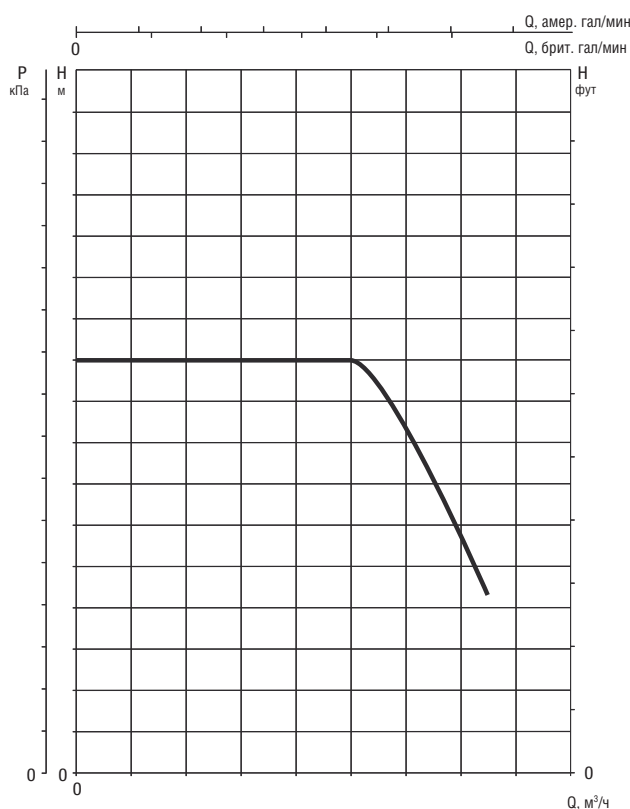

КРИВЫЕ ПРОИЗВОДИТЕЛЬНОСТИ С ИНВЕРТОРОМ

Инвертор способен поддерживать постоянное давление даже при изменении расхода.

Рабочее давление можно регулировать.

Правильная уставка давления должна располагаться между 1/3 и 2/3 величины максимального напора электрического насоса. Таким образом обеспечивается высокий КПД насоса наряду с максимальной экономичностью.

Кроме этого, инвертор MCE/P не блокирует работу насоса, если необходимое давление не достигнуто, но расход присутствует. Это предотвращает перерывы в работе в случае высоких расходов.

Дополнительная информация приведена в техническом приложении.

МОДЕЛИ NKVE 10-15-20-32-45-65-95

ВЕРТИКАЛЬНЫЕ МНОГООРУБЕНЧАТЫЕ ЦЕНТРОБЕЖНЫЕ НАСОСЫ С ИНВЕРТОРОМ МСЕ/Р

МАТЕРИАЛЫ NKV 10-15-20

№	УЗЛЫ	МАТЕРИАЛЫ *
1	НАРУЖНЫЙ КОРПУС НАСОСА	ЧУГУН С КАТАФОРЕЗНЫМ ПОКРЫТИЕМ
	ВНУТРЕННИЙ КОРПУС НАСОСА *	НЕРЖАВЕЮЩАЯ СТАЛЬ AISI 304
3	СУППОРТ	ЧУГУН С КАТАФОРЕЗНЫМ ПОКРЫТИЕМ
4	РАБОЧЕЕ КОЛЕСО *	НЕРЖАВЕЮЩАЯ СТАЛЬ AISI 304
6	ДИФФУЗОР *	ТЕХНОПОЛИМЕР «ULTEM»
7A	ВАЛ НАСОСА *	НЕРЖАВЕЮЩАЯ СТАЛЬ AISI 431
16	ТОРЦЕВОЕ УПЛОТНЕНИЕ *	ПАТРОН ИЗ КАРБИДА КРЕМНИЯ/ ГРАФИТА/ЭТИЛЕН-ПРОПИЛЕНОВОГО КАУЧУКА
69	НАРУЖНЫЙ ЦИЛИНДР	НЕРЖАВЕЮЩАЯ СТАЛЬ AISI 304

* Соприкасается с жидкостью

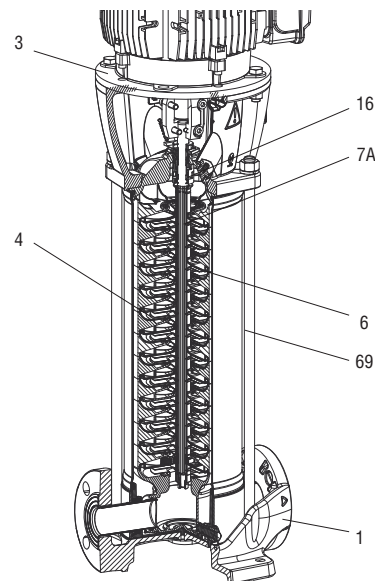

МАТЕРИАЛЫ NKV 32-45-65-95

№	УЗЛЫ	МАТЕРИАЛЫ *
1	КОРПУС НАСОСА	ЧУГУН С КАТАФОРЕЗНЫМ ПОКРЫТИЕМ
3	ФЛАНЕЦ	ЧУГУН С КАТАФОРЕЗНЫМ ПОКРЫТИЕМ
4	РАБОЧЕЕ КОЛЕСО	НЕРЖАВЕЮЩАЯ СТАЛЬ AISI 304
6	КОРПУС НАСОСА И ДИФФУЗОР	НЕРЖАВЕЮЩАЯ СТАЛЬ AISI 304
7A	ВАЛ НАСОСА	НЕРЖАВЕЮЩАЯ СТАЛЬ AISI 431
16	ТОРЦЕВОЕ УПЛОТНЕНИЕ	КАРБИД КРЕМНИЯ, ГРАФИТ, ЭТИЛЕН- ПРОПИЛЕНОВЫЙ КАУЧУК
26	КОЛПАЧОК НАПОРНОГО ОТВЕРСТИЯ	НЕРЖАВЕЮЩАЯ СТАЛЬ AISI 304
28	УПЛОТНИТЕЛЬНОЕ КОЛЬЦО	ЭТИЛЕН-ПРОПИЛЕНОВЫЙ КАУЧУК
36	КОЛЬЦЕВОЕ УПЛОТНЕНИЕ	НЕРЖАВЕЮЩАЯ СТАЛЬ AISI 316
37	ЗАЛИВНОЙ КОЛПАЧОК	НЕРЖАВЕЮЩАЯ СТАЛЬ AISI 304
60	ВТУЛКА ПРОМЕЖУТОЧНОГО ПОДШИПНИКА	ГРАФИТ
69	НАРУЖНЫЙ ЦИЛИНДР	НЕРЖАВЕЮЩАЯ СТАЛЬ AISI 304
191	ПОДВИЖНОЕ РЕГУЛИРОВОЧНОЕ КОЛЬЦО	ПТФЭ
270	НАПРАВЛЯЮЩАЯ ВТУЛКА	КАРБИД ВОЛЬФРАМА

* Соприкасается с жидкостью

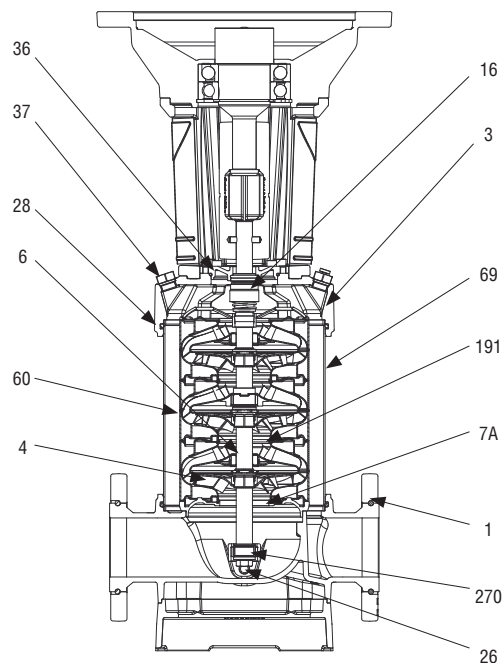

МОДЕЛИ NKVE 10-15-20-32-45-65-95

ВЕРТИКАЛЬНЫЕ МНОГООРУБЕНЧАТЫЕ ЦЕНТРОБЕЖНЫЕ НАСОСЫ С ИНВЕРТОРОМ МСЕ/Р

ТАБЛИЦА ВЫБОРА МОДЕЛЕЙ – NKVE 10

МОДЕЛЬ	Q =	0	4	8	10	12
	м ³ /ч					
	Q =	0	66	132	167	200
	л/мин					
NKVE 10/2 М МСЕ11/Р	Н (м)	20,2	20	18,3	15,8	12,5
NKVE 10/3 М МСЕ11/Р		30,3	31	27,5	23,6	18,8
NKVE 10/4 М МСЕ11/Р		40,4	41	36,7	31,5	25,1
NKVE 10/5 М МСЕ15/Р		50,5	51	45,8	39,4	31,3
NKVE 10/6 М МСЕ15/Р		60,5	61	55,0	47,3	37,6
NKVE 10/7 Т МСЕ30/Р		70,6	72	64,2	55,1	43,8
NKVE 10/8 Т МСЕ30/Р		80,7	82	73,3	63,0	50,1
NKVE 10/9 Т МСЕ30/Р		90,8	92	82,5	70,9	56,4
NKVE 10/10 Т МСЕ30/Р		100,9	102	91,7	78,8	62,6
NKVE 10/12 Т МСЕ55/Р		121,1	123	110,0	94,5	75,2
NKVE 10/14 Т МСЕ55/Р		141,3	143	128,3	110,3	87,7
NKVE 10/16 Т МСЕ55/Р		161,5	164	146,7	126,0	100,2
NKVE 10/18 Т МСЕ55/Р		181,6	184	165,0	141,8	112,7
NKVE 10/20 Т МСЕ55/Р		201,8	205	183,3	157,5	125,3
NKVE 10/22 Т МСЕ110/Р		222	225	202	173,3	137,8

ТАБЛИЦА ВЫБОРА МОДЕЛЕЙ – NKVE 15

МОДЕЛЬ	Q =	0	4	8	10	12	14	16	18	20	22	24
	м ³ /ч											
	Q =	0	66	132	167	200	233	264	300	334	367	400
	л/мин											
NKVE 15/2 М МСЕ15/Р	Н (м)	27,2	26,7	26	26,1	25,5	24,5	23,2	21,6	19,8	17,4	14,6
NKVE 15/3 Т МСЕ30/Р		40,8	40,0	40	39,1	38,3	36,8	34,8	32,5	29,7	26,1	21,9
NKVE 15/4 Т МСЕ30/Р		54,4	53,4	53	52,1	51,0	49,0	46,4	43,3	39,6	34,8	29,2
NKVE 15/5 Т МСЕ55/Р		68,0	66,7	66	65,2	63,8	61,3	58,1	54,1	49,5	43,5	36,5
NKVE 15/6 Т МСЕ55/Р		81,6	80,1	79	78,2	76,5	73,6	69,7	64,9	59,4	52,2	43,8
NKVE 15/7 Т МСЕ55/Р		95,2	93,4	92	91,2	89,3	85,8	81,3	75,8	69,3	60,9	51,1
NKVE 15/8 Т МСЕ55/Р		108,8	106,8	106	104,3	102,0	98,1	92,9	86,6	79,2	69,6	58,4
NKVE 15/9 Т МСЕ55/Р		122,4	120,1	119	117,3	114,8	110,3	104,5	97,4	89,1	78,4	65,7
NKVE 15/10 Т МСЕ110/Р		136,0	133,5	132	130,4	127,5	122,6	116,1	108,2	99,0	87,1	73,0
NKVE 15/12 Т МСЕ110/Р		163,2	160,2	158	156,4	153,0	147,1	139,3	129,9	118,8	104,5	87,6
NKVE 15/14 Т МСЕ110/Р		190,4	186,9	185	182,5	178,5	171,6	162,6	151,5	138,6	121,9	102,2
NKVE 15/16 Т МСЕ110/Р		217,6	213,6	211	208,6	204,0	196,1	185,8	173,2	158,4	139,3	116,8
NKVE 15/17 Т МСЕ150/Р		231,2	226,9	225	221,6	216,7	208,4	197,4	184	168,3	148	124,1

МОДЕЛИ НКВЕ 10-15-20-32-45-65-95

ВЕРТИКАЛЬНЫЕ МНОГООРУБЕНЧАТЫЕ ЦЕНТРОБЕЖНЫЕ НАСОСЫ С ИНВЕРТОРОМ МСЕ/Р

ТАБЛИЦА ВЫБОРА МОДЕЛЕЙ – НКВЕ 20

МОДЕЛЬ	Q = м³/ч	0	4	8	10	12	14	16	18	20	22	24	26	29
	Q = л/мин	0	66	132	167	200	233	264	300	334	367	400	433	483
NKVE 20/2 M MCE15/P	H (м)	29,3	28,8	28,8	28,6	28	27,6	26,9	25,9	24,6	22,9	21,2	19,1	15,8
NKVE 20/3 T MCE30/P		43,9	43,2	43,1	42,9	42	41,5	40,4	38,8	36,9	34,4	31,8	28,7	23,6
NKVE 20/4 T MCE55/P		58,6	57,6	57,5	57,2	56	55,3	53,8	51,8	49,2	45,9	42,4	38,2	31,5
NKVE 20/5 T MCE55/P		73,2	71,9	71,9	71,5	71	69,1	67,3	64,7	61,5	57,4	52,9	47,8	39,4
NKVE 20/6 T MCE55/P		87,9	86,3	86,3	85,8	85	82,9	80,7	77,7	73,8	68,8	63,5	57,4	47,3
NKVE 20/7 T MCE55/P		102,5	100,7	100,6	100,1	99	96,8	94,2	90,6	86,1	80,3	74,1	66,9	55,2
NKVE 20/8 T MCE110/P		117,2	115,1	115,0	114,4	113	110,6	107,6	103,6	98,4	91,8	84,7	76,5	63,1
NKVE 20/9 T MCE110/P		131,8	129,5	129,4	128,8	127	124,4	121,1	116,5	110,8	103,2	95,3	86,0	70,9
NKVE 20/10 T MCE110/P		146,5	143,9	143,8	143,1	141	138,2	134,5	129,5	123,1	114,7	105,9	95,6	78,8
NKVE 20/12 T MCE110/P		175,8	172,7	172,5	171,7	169	165,9	161,4	155,4	147,7	137,6	127,1	114,7	94,6
NKVE 20/14 T MCE150/P		205,1	201,4	201,3	200,3	198	193,5	188,3	181,3	172,3	160,6	148,2	133,8	110,4

ТАБЛИЦА ВЫБОРА МОДЕЛЕЙ – НКВЕ 32

МОДЕЛЬ	Q = м³/ч	0	15	18	22	25	30	35	40	45
	Q = л/мин	0	250	300	367	417	500	583	667	750
NKVE 32/2 T MCE 55/P	H (м)	48,5	43,5	42,5	41	39,5	36,5	33,5	29	23,5
NKVE 32/3-2 T MCE 55/P		60	54,5	53	50,5	48	44	38	31,5	23,5
NKVE 32/3 T MCE 110/P		73	65	63,5	61	59	55	50	43,5	35,5
NKVE 32/4 T MCE 110/P		98	88	86	83	80,5	75	69	60	49,5
NKVE 32/5-2 T MCE 110/P		109,5	99,5	97	93	89,5	83	74	63	49,5
NKVE 32/5 T MCE 150/P		122,5	109,5	107	103,5	100	93,5	85,5	75	61,5
NKVE 32/6 T MCE 150/P		146,5	131	128	123,5	119,5	111,5	102	89	73
NKVE 32/7-2 T MCE 150/P		158	142,5	139	133,5	128,5	119	107	91,5	72,5

ТАБЛИЦА ВЫБОРА МОДЕЛЕЙ – НКВЕ 45

МОДЕЛЬ	Q = м³/ч	0	15	18	22	25	30	35	40	45	54	60	65	70
	Q = л/мин	0	250	300	367	417	500	583	667	750	900	1000	1083	1166
NKVE 45/2-2 T MCE 55/P	H (м)	38,5	37,5	37	36,5	35,5	34,5	33	31	28,5	23	18,5	14,5	10
NKVE 45/2 T MCE 110/P		48,5	47,5	47	46	45,5	44	43	41,5	39	34	30,5	26,5	23
NKVE 45/3 T MCE 110/P		73,5	72	71	70	69	67	65,5	63	60	52,5	47	41	34
NKVE 45/4 T MCE 150/P		97,5	96	94,5	93	91,5	89	86,5	84	79,5	69,5	62	54,5	45

МОДЕЛИ NKVE 10-15-20-32-45-65-95

ВЕРТИКАЛЬНЫЕ МНОГОСТУПЕНЧАТЫЕ ЦЕНТРОБЕЖНЫЕ НАСОСЫ С ИНВЕРТОРОМ MCE/P

ТАБЛИЦА ВЫБОРА МОДЕЛЕЙ – NKVE 65

МОДЕЛЬ	Q = м³/ч	0	30	36	42	45	54	60	72	78	85
	Q = л/мин	0	500	600	700	750	900	1000	1200	1300	1417
NKVE 65/2-2 Т MCE 110/P	Н (м)	39	37,5	36,5	35,5	35	33	31	25	22	17,5
NKVE 65/2 Т MCE 110/P		56,5	51	49,5	48,5	48	46	45	41	38,5	34,5
NKVE 65/3-2 Т MCE 150/P		67,5	63,5	62	60,5	59,5	56,5	54	46,5	42	35,5

ТАБЛИЦА ВЫБОРА МОДЕЛЕЙ – NKVE 95

МОДЕЛЬ	Q = м³/ч	0	45	54	60	72	78	85	96	108	118
	Q = л/мин	0	750	900	1000	1200	1300	1417	1600	1800	1967
NKVE 95/2-2 Т MCE 110/P	Н (м)	44,5	43	42	41	38,5	36,5	34	28,5	21,5	15
NKVE 95/2 Т MCE 150/P		62	55,5	53	51,5	49	47,5	45	41	35	28,5

NKVE 10 – ВЕРТИКАЛЬНЫЕ МНОГУСТУПЕНЧАТЫЕ ЦЕНТРОБЕЖНЫЕ НАСОСЫ С ИНВЕРТОРОМ МСЕ/Р ДЛЯ СИСТЕМ ПОВЫШЕНИЯ ДАВЛЕНИЯ

Диапазон температур перекачиваемой жидкости: от 15 °С до +80 °С – Максимальная температура окружающей среды: +40 °С – Макс. расход: 13 м³/ч

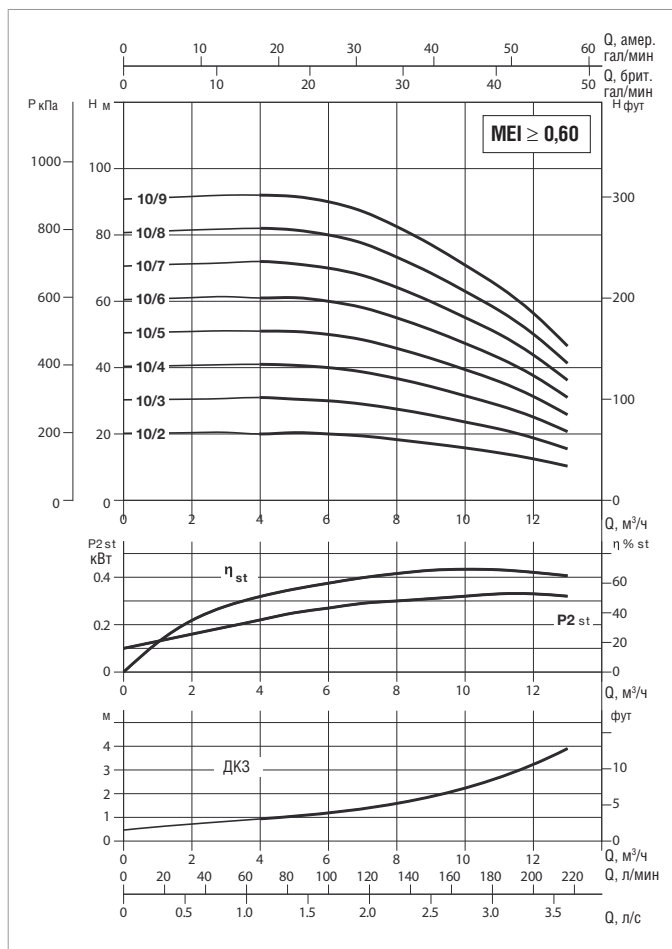
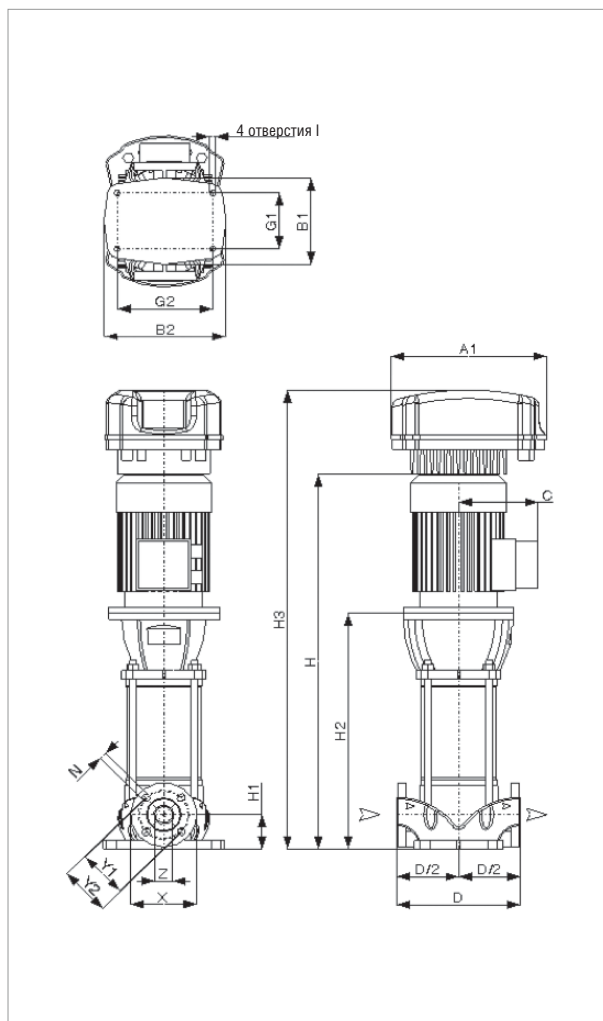

Более подробная информация о гидравлическом КПД приведена на стр. 241. Кривые производительности основаны на значениях кинематической вязкости = 1 мм²/с и плотности, равной 1000 кг/м³. Погрешность кривых соответствует IEC 9906.

МОДЕЛЬ	ВХОД ПИТАНИЯ 50 Гц	P2 НОМИНАЛЬНАЯ		I _n А	об/мин
		кВт	Л.С.		
NKVE 10/2 М МСЕ11/Р	1 x 230 В ~	0,8	1	7,17	2896
NKVE 10/3 М МСЕ11/Р	1 x 230 В ~	1,1	2	9,92	2888
NKVE 10/4 М МСЕ11/Р	1 x 230 В ~	1,5	2	12,74	2904
NKVE 10/5 М МСЕ15/Р	1 x 230 В ~	2,2	3	15,30	2911
NKVE 10/6 М МСЕ15/Р	1 x 230 В ~	2,2	3	17,51	2890
NKVE 10/7 Т МСЕ30/Р	3 x 400 В ~	3,0	4	6,06	2922
NKVE 10/8 Т МСЕ30/Р	3 x 400 В ~	3,0	4	6,54	2906
NKVE 10/9 Т МСЕ30/Р	3 x 400 В ~	3,0	4	7,13	2886

МОДЕЛЬ	A1	B1	B2	G1	G2	ØI	C	D	D/2	H	H1	H2	H3	DNA=DNM (Ду 40)					РАЗМЕРЫ УПАКОВКИ			ОБЪЕМ М3	ВЕС КГ
														X	Y1	Y2	Z	N	L/A	L/B	H		
NKVE 10/2 М МСЕ11/Р	262	201	274	130	215	13,5	140	280	140	623,2	80	368,2	823,2	150	110	115	40	17,5	800	400	400	0,128	47,8
NKVE 10/3 М МСЕ11/Р	262	201	274	130	215	13,5	140	280	140	656,2	80	401,2	856,2	150	110	115	40	17,5	960	400	370	0,142	49,3
NKVE 10/4 М МСЕ11/Р	262	201	274	130	215	13,5	160	280	140	704,2	80	434,2	904,2	150	110	115	40	17,5	960	400	370	0,142	54,2
NKVE 10/5 М МСЕ15/Р	262	201	274	130	215	13,5	160	280	140	762,2	80	467,2	962,2	150	110	115	40	17,5	1150	500	400	0,230	59,0
NKVE 10/6 М МСЕ15/Р	262	201	274	130	215	13,5	160	280	140	795,2	80	500,2	995,2	150	110	115	40	17,5	1150	500	400	0,230	59,9
NKVE 10/7 Т МСЕ30/Р	352	201	274	130	215	13,5	180	280	140	875,2	80	550,2	1075,2	150	110	115	40	17,5	1150	500	400	0,230	73,3
NKVE 10/8 Т МСЕ30/Р	352	201	274	130	215	13,5	180	280	140	908,2	80	583,2	1108,2	150	110	115	40	17,5	1150	500	400	0,230	74,2
NKVE 10/9 Т МСЕ30/Р	352	201	274	130	215	13,5	180	280	140	941,2	80	616,2	1141,2	150	110	115	40	17,5	1360	500	530	0,360	75,1



NKVE 10 – ВЕРТИКАЛЬНЫЕ МНОГООРУБЕНЧАТЫЕ ЦЕНТРОБЕЖНЫЕ НАСОСЫ С ИНВЕРТОРОМ МСЕ/Р ДЛЯ СИСТЕМ ПОВЫШЕНИЯ ДАВЛЕНИЯ

Диапазон температур перекачиваемой жидкости: от 15 °С до +80 °С – Максимальная температура окружающей среды: +40 °С – Макс. расход: 13 м³/ч

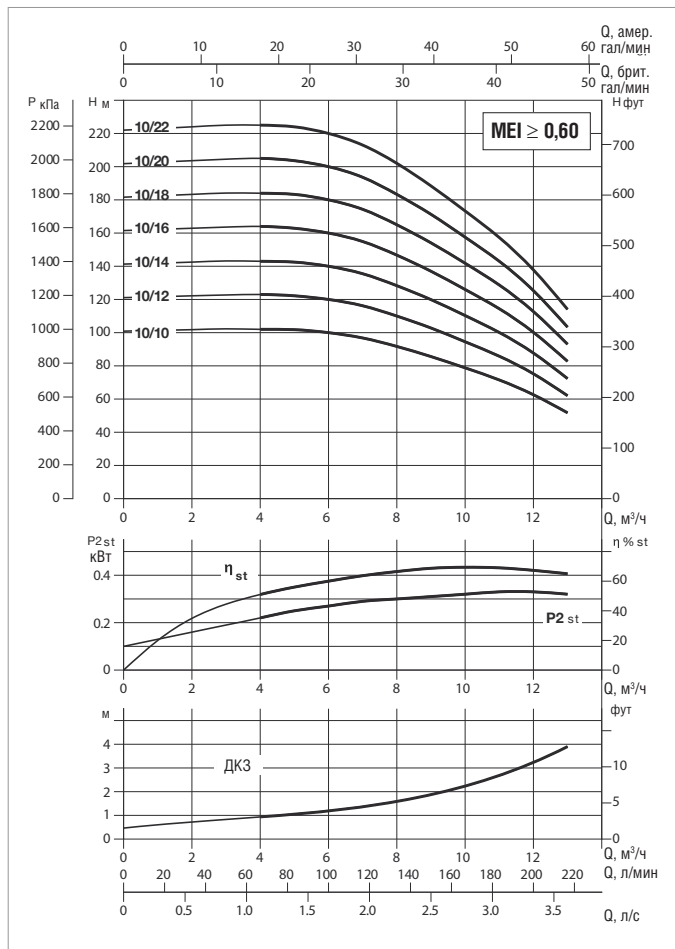
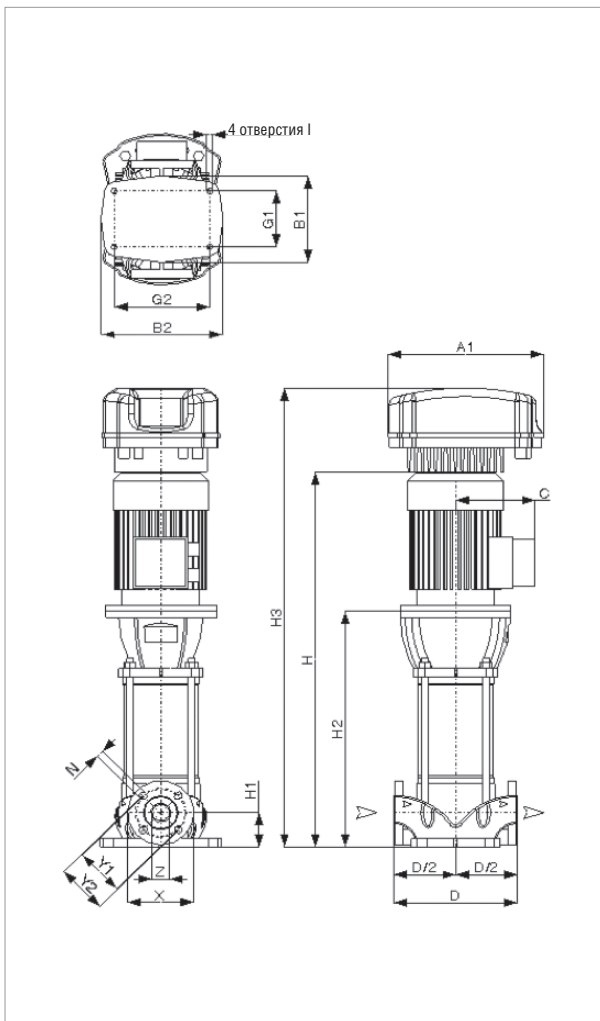

Более подробная информация о гидравлическом КПД приведена на стр. 241. Кривые производительности основаны на значениях кинематической вязкости = 1 мм²/с и плотности, равной 1000 кг/м³. Погрешность кривых соответствует IEC 9906.

МОДЕЛЬ	ВХОД ПИТАНИЯ 50 Гц	P2 НОМИНАЛЬНАЯ		In А	об/мин
		кВт	Л.С.		
NKVE 10/10 T MCE30/P	3 x 400 В ~	4,0	6	8,66	2929
NKVE 10/12 T MCE55/P	3 x 400 В ~	4,0	6	10,08	2911
NKVE 10/14 T MCE55/P	3 x 400 В ~	5,5	8	11,78	2923
NKVE 10/16 T MCE55/P	3 x 400 В ~	5,5	8	13,17	2909
NKVE 10/18 T MCE55/P	3 x 400 В ~	7,5	10	14,72	2922
NKVE 10/20 T MCE55/P	3 x 400 В ~	7,5	10	16,05	2912
NKVE 10/22 T MCE110/P	3 x 400 В ~	7,5	10	17,29	2902

МОДЕЛЬ	A1	B1	B2	G1	G2	ØI	C	D	D/2	H	H1	H2	H3	DNA=DNM (Ду 40)					РАЗМЕРЫ УПАКОВКИ			ОБЪЕМ м³	ВЕС кг
														X	Y1	Y2	Z	N	L/A	L/B	H		
NKVE 10/10 T MCE30/P	352	201	274	130	215	13,5	190	280	140	989,2	80	649,2	1189,2	150	110	115	40	17,5	1360	500	530	0,360	84,9
NKVE 10/12 T MCE55/P	352	201	274	130	215	13,5	190	280	140	1055,2	80	715,2	1255,2	150	110	115	40	17,5	1360	500	530	0,360	86,5
NKVE 10/14 T MCE55/P	352	201	274	130	215	13,5	210	280	140	1250,6	80	860,6	1450,6	150	110	115	40	17,5	1650	500	580	0,479	115,1
NKVE 10/16 T MCE55/P	352	201	274	130	215	13,5	210	280	140	1316,6	80	926,6	1516,6	150	110	115	40	17,5	1650	500	580	0,479	116,8
NKVE 10/18 T MCE55/P	352	201	274	130	215	13,5	210	280	140	1382,6	80	992,6	1632,6	150	110	115	40	17,5	50	500	580	0,537	129,6
NKVE 10/20 T MCE55/P	352	201	274	130	215	13,5	210	280	140	1448,6	80	1058,6	1698,6	150	110	115	40	17,5	50	500	580	0,537	131,2
NKVE 10/22 T MCE110/P	425	201	341	130	215	13,5	210	280	140	1514,6	80	1124,6	1764,6	150	110	115	40	17,5	50	500	580	0,537	132,9

NKVE 15 – ВЕРТИКАЛЬНЫЕ МНОГООРУБЕНЧАТЫЕ ЦЕНТРОБЕЖНЫЕ НАСОСЫ С ИНВЕРТОРОМ МСЕ/Р ДЛЯ СИСТЕМ ПОВЫШЕНИЯ ДАВЛЕНИЯ

Диапазон температур перекачиваемой жидкости: от 15 °С до +80 °С – Максимальная температура окружающей среды: +40 °С – Макс. расход: 24 м³/ч

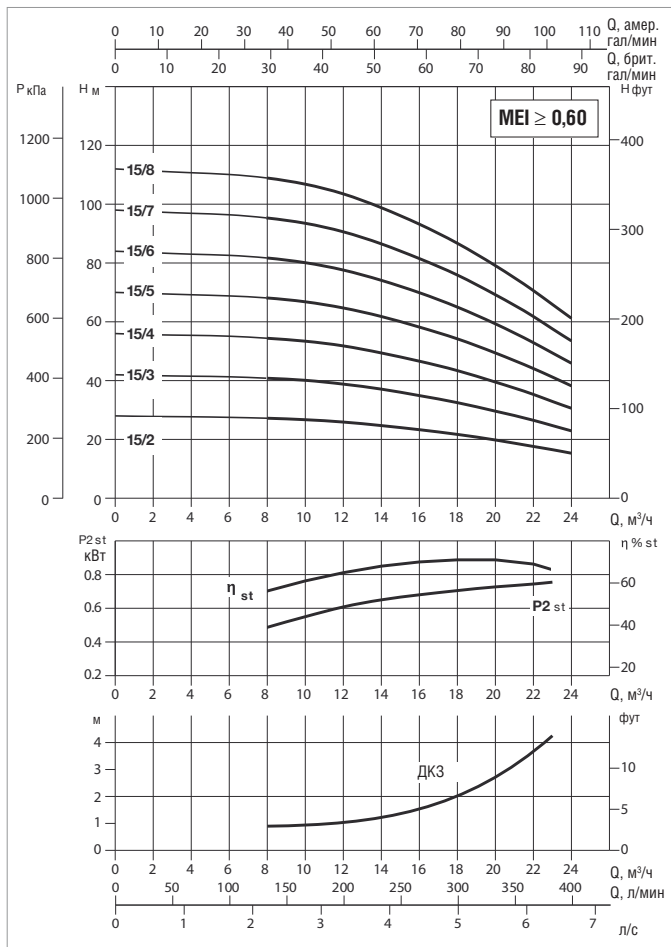
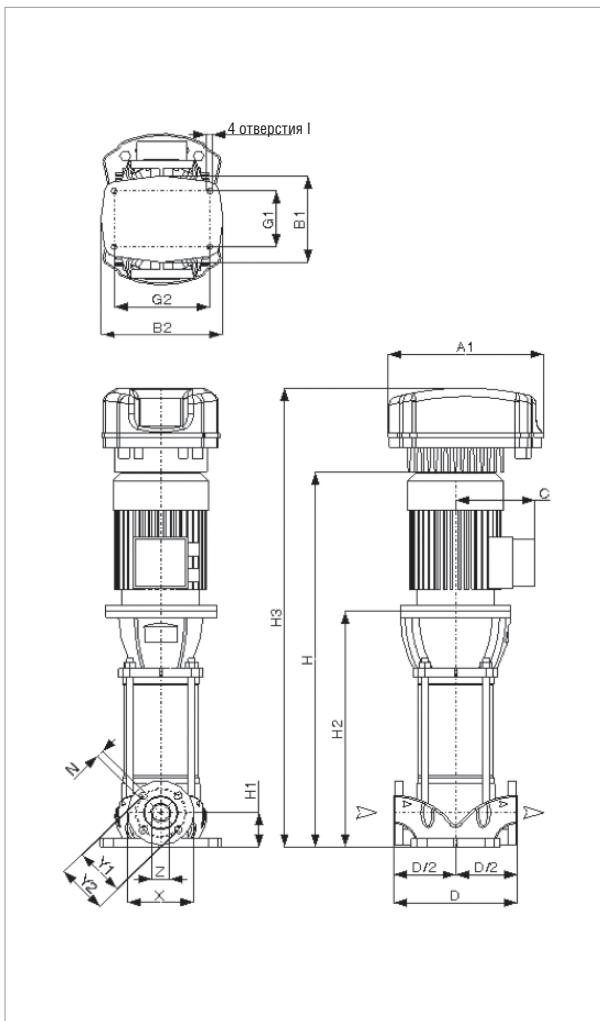

Более подробная информация о гидравлическом КПД приведена на стр. 241. Кривые производительности основаны на значениях кинематической вязкости = 1 мм²/с и плотности, равной 1000 кг/м³. Погрешность кривых соответствует IEC 9906.

МОДЕЛЬ	ВХОД ПИТАНИЯ 50 Гц	P2 НОМИНАЛЬНАЯ		In А	об/мин
		кВт	Л.С.		
NKVE 15/2 M MCE15/P	1 x 230 В ~	2,2	3	14,49	2919
NKVE 15/3 T MCE30/P	3 x 400 В ~	3,0	4	6,06	2922
NKVE 15/4 T MCE30/P	3 x 400 В ~	4,0	6	7,95	2 938
NKVE 15/5 T MCE55/P	3 x 400 В ~	4,0	6	9,77	2915
NKVE 15/6 T MCE55/P	3 x 400 В ~	5,5	8	10,97	2932
NKVE 15/7 T MCE55/P	3 x 400 В ~	5,5	8	12,84	2912
NKVE 15/8 T MCE55/P	3 x 400 В ~	7,5	10	14,74	2922

МОДЕЛЬ	A1	B1	B2	G1	G2	ØI	C	D	D/2	H	H1	H2	H3	DNA=DNM (Ду 40)					РАЗМЕРЫ УПАКОВКИ			ОБЪЕМ м³	ВЕС кг
														X	Y1	Y2	Z	N	L/A	L/B	H		
NKVE 15/2 M MCE15/P	262	201	274	130	215	13,5	160	300	150	717,9	90	422,9	917,9	165	125	-	67	18	960	400	370	0,142	59,1
NKVE 15/3 T MCE30/P	352	201	274	130	215	13,5	180	300	150	814,4	90	489,4	1014,4	165	125	-	67	18	1150	500	400	0,230	72,5
NKVE 15/4 T MCE30/P	352	201	274	130	215	13,5	190	300	150	878,9	90	538,9	1078,9	165	125	-	67	18	1150	500	400	0,230	82,7
NKVE 15/5 T MCE55/P	352	201	274	130	215	13,5	190	300	150	928,4	90	588,4	1128,4	165	125	-	67	18	1360	500	530	0,360	84,0
NKVE 15/6 T MCE55/P	352	201	274	130	215	13,5	210	300	150	1107,3	90	717,3	1307,3	165	125	-	67	18	1360	500	530	0,360	112,2
NKVE 15/7 T MCE55/P	352	201	274	130	215	13,5	210	300	150	1156,8	90	766,8	1356,8	165	125	-	67	18	1650	500	580	0,479	113,4
NKVE 15/8 T MCE55/P	352	201	274	130	215	13,5	210	300	150	1206,3	90	816,3	1456,3	165	125	-	67	18	1650	500	580	0,479	125,7

NKVE 15 – ВЕРТИКАЛЬНЫЕ МНОГООРУБЕНЧАТЫЕ ЦЕНТРОБЕЖНЫЕ НАСОСЫ С ИНВЕРТОРОМ МСЕ/Р ДЛЯ СИСТЕМ ПОВЫШЕНИЯ ДАВЛЕНИЯ

Диапазон температур перекачиваемой жидкости: от 15 °С до +80 °С – Максимальная температура окружающей среды: +40 °С – Макс. расход: 24 м³/ч

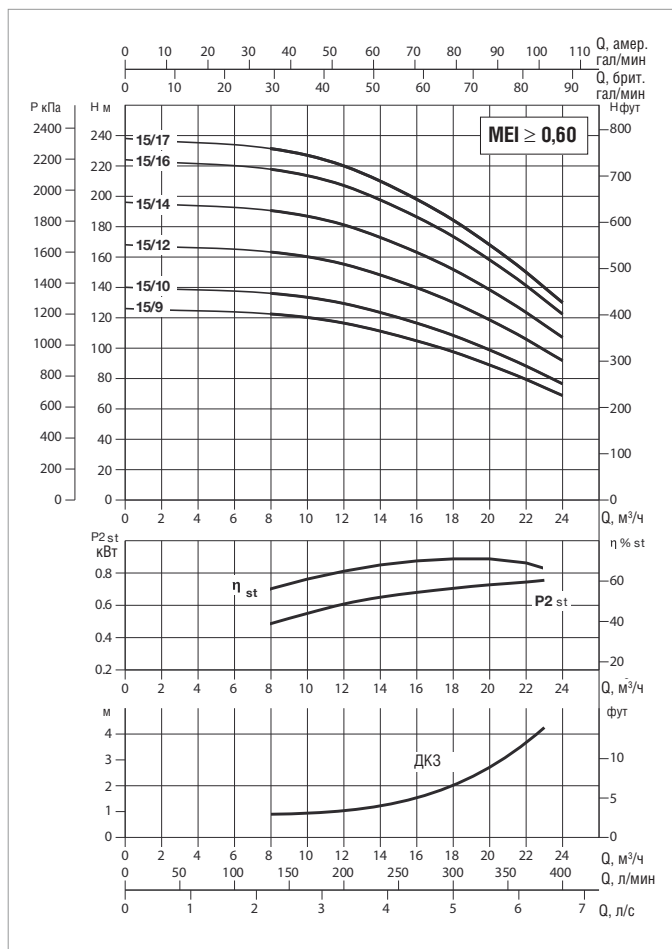
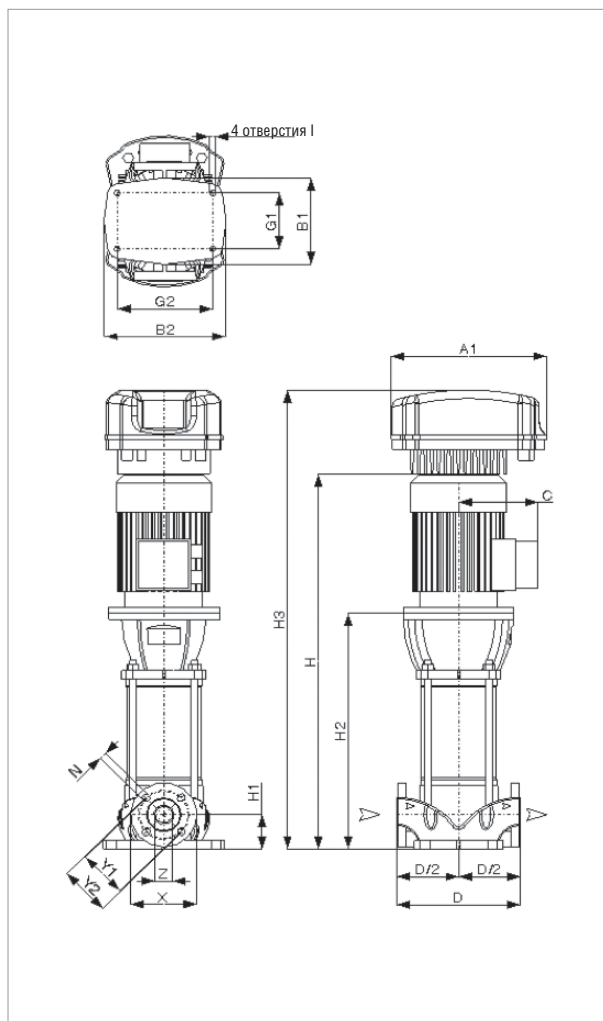

Более подробная информация о гидравлическом КПД приведена на стр. 241. Кривые производительности основаны на значениях кинематической вязкости = 1 мм²/с и плотности, равной 1000 кг/м³. Погрешность кривых соответствует IEC 9906.

МОДЕЛЬ	ВХОД ПИТАНИЯ 50 Гц	P2 НОМИНАЛЬНАЯ		In А	об/мин
		кВт	Л.С.		
NKVE 15/9 T MCE55/P	3 x 400 В ~	7,5	10	16,30	2910
NKVE 15/10 T MCE110/P	3 x 400 В ~	11,0	15	18,82	2952
NKVE 15/12 T MCE110/P	3 x 400 В ~	11,0	15	21,94	2 941
NKVE 15/14 T MCE110/P	3 x 400 В ~	11,0	15	25,04	2931
NKVE 15/16 T MCE110/P	3 x 400 В ~	15,0	20	29,13	2 953
NKVE 15/17 T MCE150/P	3 x 400 В ~	15,0	20	30,54	2949

МОДЕЛЬ	A1	B1	B2	G1	G2	ØI	C	D	D/2	H	H1	H2	H3	DNA=DNM (Ду 40)					РАЗМЕРЫ УПАКОВКИ			ОБЪЕМ М3	ВЕС КГ
														X	Y1	Y2	Z	N	L/A	L/B	H		
NKVE 15/9 T MCE55/P	352	201	274	130	215	13,5	210	300	150	1255,8	90	865,8	1505,8	165	125	-	67	18	1650	500	580	0,479	127,0
NKVE 15/10 T MCE110/P	425	201	341	130	215	13,5	248	300	150	1449,5	90	944,5	1699,5	165	125	-	67	18	50	500	580	0,537	183,2
NKVE 15/12 T MCE110/P	425	201	341	130	215	13,5	248	300	150	1548,5	90	1043,5	1798,5	165	125	-	67	18	50	500	580	0,537	185,7
NKVE 15/14 T MCE110/P	425	201	341	130	215	13,5	248	300	150	1647,5	90	42,5	1897,5	165	125	-	67	18	2050	500	580	0,595	188,2
NKVE 15/16 T MCE110/P	425	201	341	130	215	13,5	248	300	150	1746,5	90	1241,5	1996,5	165	125	-	67	18	2050	500	580	0,595	198,7
NKVE 15/17 T MCE150/P	425	201	341	130	215	13,5	248	300	150	1796	90	1291	2046	165	125	-	67	18	2050	500	580	0,595	199,9

NKVE 20 – ВЕРТИКАЛЬНЫЕ МНОГООРУБЕНЧАТЫЕ ЦЕНТРОБЕЖНЫЕ НАСОСЫ С ИНВЕРТОРОМ МСЕ/P ДЛЯ СИСТЕМ ПОВЫШЕНИЯ ДАВЛЕНИЯ

Диапазон температур перекачиваемой жидкости: от 15 °С до +80 °С – Максимальная температура окружающей среды: +40 °С – Макс. расход: 29 м³/ч

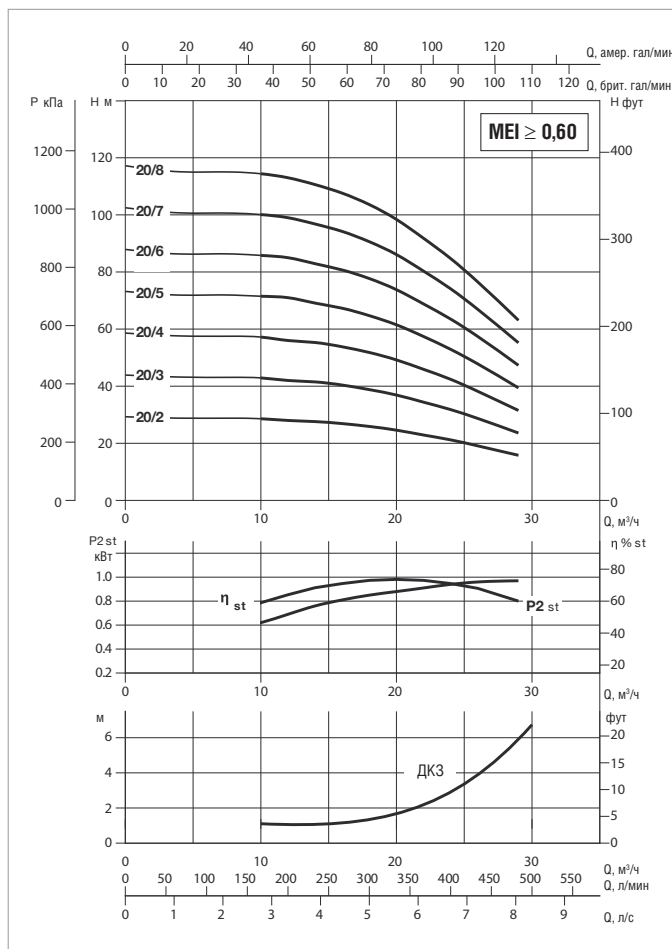
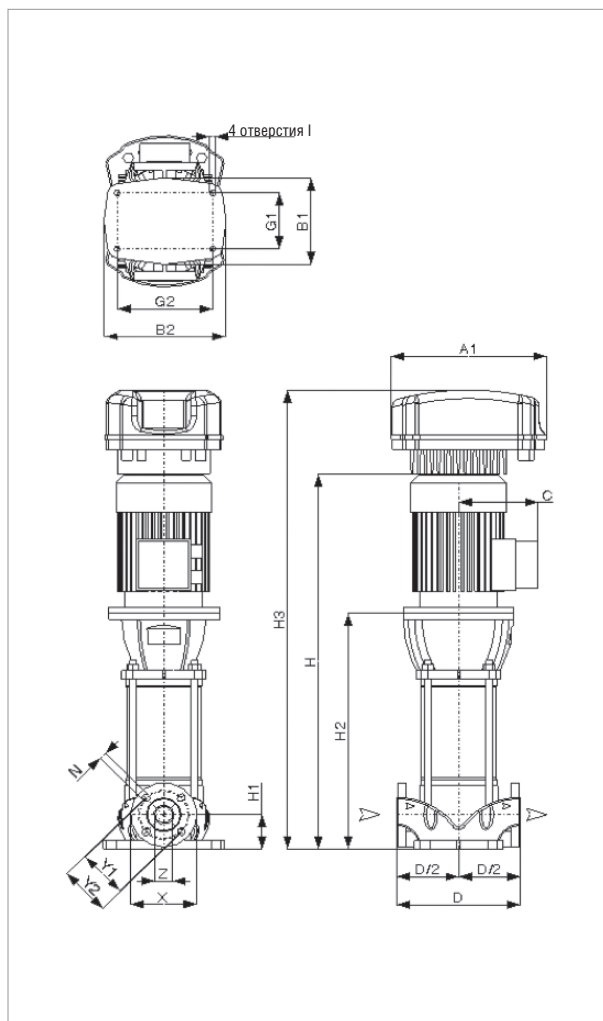

Более подробная информация о гидравлическом КПД приведена на стр. 241. Кривые производительности основаны на значениях кинематической вязкости = 1 мм²/с и плотности, равной 1000 кг/м³. Погрешность кривых соответствует IEC 9906.

МОДЕЛЬ	ВХОД ПИТАНИЯ 50 Гц	P2 НОМИНАЛЬНАЯ		In А	об/мин
		кВт	Л.С.		
NKVE 20/2 M MCE15/P	1 x 230 В ~	2,2	3	17,58	2889
NKVE 20/3 T MCE30/P	3 x 400 В ~	4,0	6	7,81	2940
NKVE 20/4 T MCE55/P	3 x 400 В ~	5,5	8	10,26	2939
NKVE 20/5 T MCE55/P	3 x 400 В ~	5,5	8	11,68	2 924
NKVE 20/6 T MCE55/P	3 x 400 В ~	7,5	10	14,38	2925
NKVE 20/7 T MCE55/P	3 x 400 В ~	7,5	10	16,07	2911
NKVE 20/8 T MCE110/P	3 x 400 В ~	11,0	15	19,13	2951

МОДЕЛЬ	A1	B1	B2	G1	G2	ØI	C	D	D/2	H	H1	H2	H3	DNA=DNM (Ду 40)				РАЗМЕРЫ УПАКОВКИ			ОБЪЕМ м³	ВЕС кг	
														X	Y1	Y2	Z	N	L/A	L/B			H
NKVE 20/2 M MCE15/P	262	201	274	130	215	13,5	160	300	150	717,9	90	422,9	917,9	165	125	-	67	18	960	400	370	0,142	49,4
NKVE 20/3 T MCE30/P	352	201	274	130	215	13,5	190	300	150	829,4	90	489,4	1029,4	165	125	-	67	18	1150	500	400	0,230	67,8
NKVE 20/4 T MCE55/P	352	201	274	130	215	13,5	210	300	150	1008,3	90	618,3	1208,3	165	125	-	67	18	1360	500	530	0,360	81,8
NKVE 20/5 T MCE55/P	352	201	274	130	215	13,5	210	300	150	1057,8	90	667,8	1257,8	165	125	-	67	18	1360	500	530	0,360	83,8
NKVE 20/6 T MCE55/P	352	201	274	130	215	13,5	210	300	150	1107,3	90	717,3	1357,3	165	125	-	67	18	1650	500	580	0,479	95,9
NKVE 20/7 T MCE55/P	352	201	274	130	215	13,5	210	300	150	1156,8	90	766,8	1406,8	165	125	-	67	18	1650	500	580	0,479	96,9
NKVE 20/8 T MCE110/P	425	201	341	130	215	13,5	248	300	150	1350,5	90	845,5	1600,5	165	125	-	67	18	1650	500	580	0,479	128,9

NKVE 20 – ВЕРТИКАЛЬНЫЕ МНОГООРУБЕНЧАТЫЕ ЦЕНТРОБЕЖНЫЕ НАСОСЫ С ИНВЕРТОРОМ МСЕ/P ДЛЯ СИСТЕМ ПОВЫШЕНИЯ ДАВЛЕНИЯ

Диапазон температур перекачиваемой жидкости: от 15 °С до +80 °С – Максимальная температура окружающей среды: +40 °С – Макс. расход: 29 м³/ч

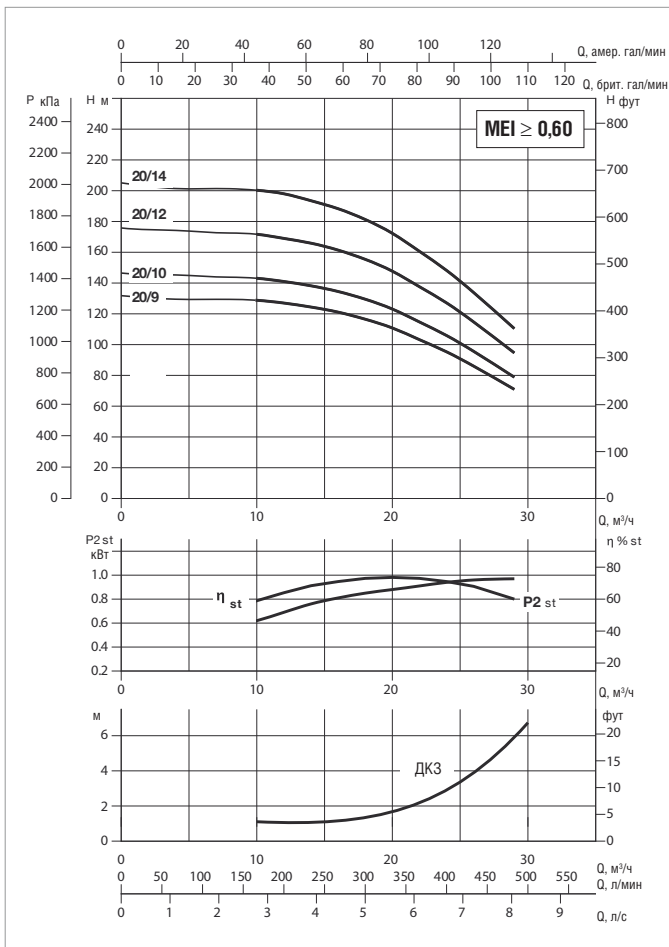
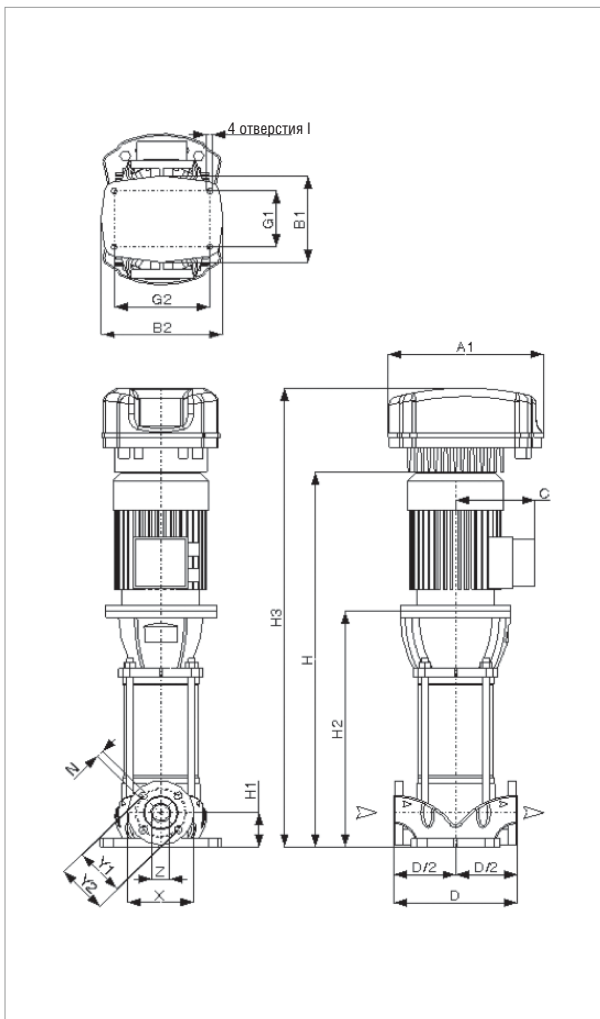

Более подробная информация о гидравлическом КПД приведена на стр. 241. Кривые производительности основаны на значениях кинематической вязкости = 1 мм²/с и плотности, равной 1000 кг/м³. Погрешность кривых соответствует IEC 9906.

МОДЕЛЬ	ВХОД ПИТАНИЯ 50 Гц	P2 НОМИНАЛЬНАЯ		In А	об/мин
		кВт	Л.С.		
NKVE 20/9 T MCE110/P	3 x 400 В ~	11,0	15	20,74	2945
NKVE 20/10 T MCE110/P	3 x 400 В ~	11,0	15	23,26	2937
NKVE 20/12 T MCE110/P	3 x 400 В ~	15,0	20	27,87	2956
NKVE 20/14 T MCE150/P	3 x 400 В ~	15,0	20	31,97	2945

МОДЕЛЬ	A1	B1	B2	G1	G2	ØI	C	D	D/2	H	H1	H2	H3	DNA=DNM (Ду 40)					РАЗМЕРЫ УПАКОВКИ			ОБЪЕМ м³	ВЕС кг
														X	Y1	Y2	Z	N	L/A	L/B	H		
NKVE 20/9 T MCE110/P	425	201	341	130	215	13,5	248	300	150	1400	90	895	1650	165	125	-	67	18	50	500	580	0,537	129,9
NKVE 20/10 T MCE110/P	425	201	341	130	215	13,5	248	300	150	1449,5	90	944,5	1699,5	165	125	-	67	18	50	500	580	0,537	140,9
NKVE 20/12 T MCE110/P	425	201	341	130	215	13,5	248	300	150	1548,5	90	1043,5	1798,5	165	125	-	67	18	50	500	580	0,537	153,9
NKVE 20/14 T MCE150/P	425	201	341	130	215	13,5	248	300	150	1647,5	90	42,5	1897,5	165	125	-	67	18	2050	500	580	0,595	155,9

NKVE 32 – ВЕРТИКАЛЬНЫЕ МНОГООРУБЕНЧАТЫЕ ЦЕНТРОБЕЖНЫЕ НАСОСЫ С ИНВЕРТОРОМ МСЕ/Р ДЛЯ СИСТЕМ ПОВЫШЕНИЯ ДАВЛЕНИЯ

Диапазон температур перекачиваемой жидкости: от 15 °С до +80 °С – Максимальная температура окружающей среды: +40 °С – Макс. расход: 46 м³/ч

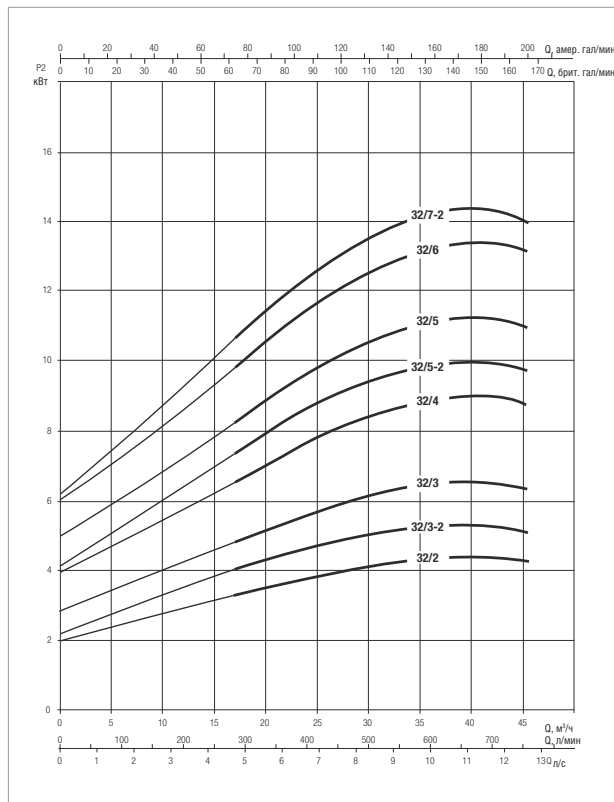
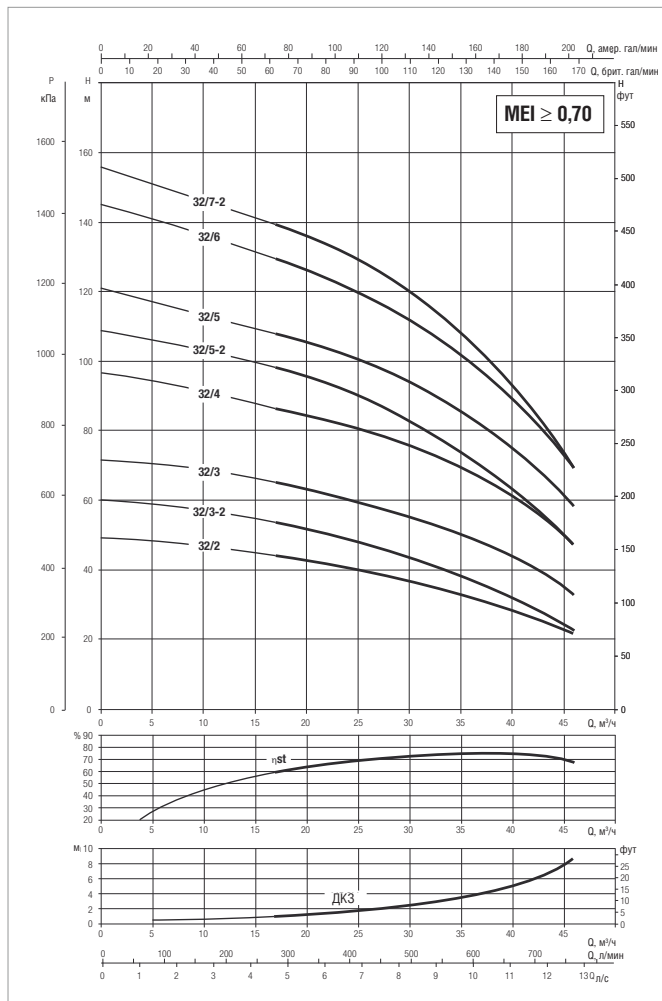

Более подробная информация о гидравлическом КПД приведена на стр. 241.
Кривые производительности основаны на значениях кинематической вязкости = 1 мм²/с и плотности, равной 1000 кг/м³.
Погрешность кривых соответствует IEC 9906.

МОДЕЛЬ	ВХОД ПИТАНИЯ 50 Гц	P2 НОМИНАЛЬНАЯ		In А	об/мин
		кВт	Л.С.		
NKVE 32/2 Т МСЕ 55/Р	3 х 400 В ~	5,5	7,5	13,1	2889
NKVE 32/3-2 Т МСЕ 55/Р	3 х 400 В ~	5,5	7,5	13,1	2940
NKVE 32/3 Т МСЕ 110/Р	3 х 400 В ~	7,5	10	17,6	2939
NKVE 32/4 Т МСЕ 110/Р	3 х 400 В ~	11	15	25,5	2 924
NKVE 32/5-2 Т МСЕ 110/Р	3 х 400 В ~	11	15	25,5	2925
NKVE 32/5 Т МСЕ 150/Р	3 х 400 В ~	15	20	34	2911
NKVE 32/6 Т МСЕ 150/Р	3 х 400 В ~	15	20	34	2951
NKVE 32/7-2 Т МСЕ 150/Р	3 х 400 В ~	15	20	34	2945

NKVE 32 – ВЕРТИКАЛЬНЫЕ МНОГООРУПЕНЧАТЫЕ ЦЕНТРОБЕЖНЫЕ НАСОСЫ С ИНВЕРТОРОМ МСЕ/P ДЛЯ СИСТЕМ ПОВЫШЕНИЯ ДАВЛЕНИЯ

Диапазон температур перекачиваемой жидкости: от 15 °С до +80 °С – Максимальная температура окружающей среды: +40 °С – Макс. расход: 46 м³/ч

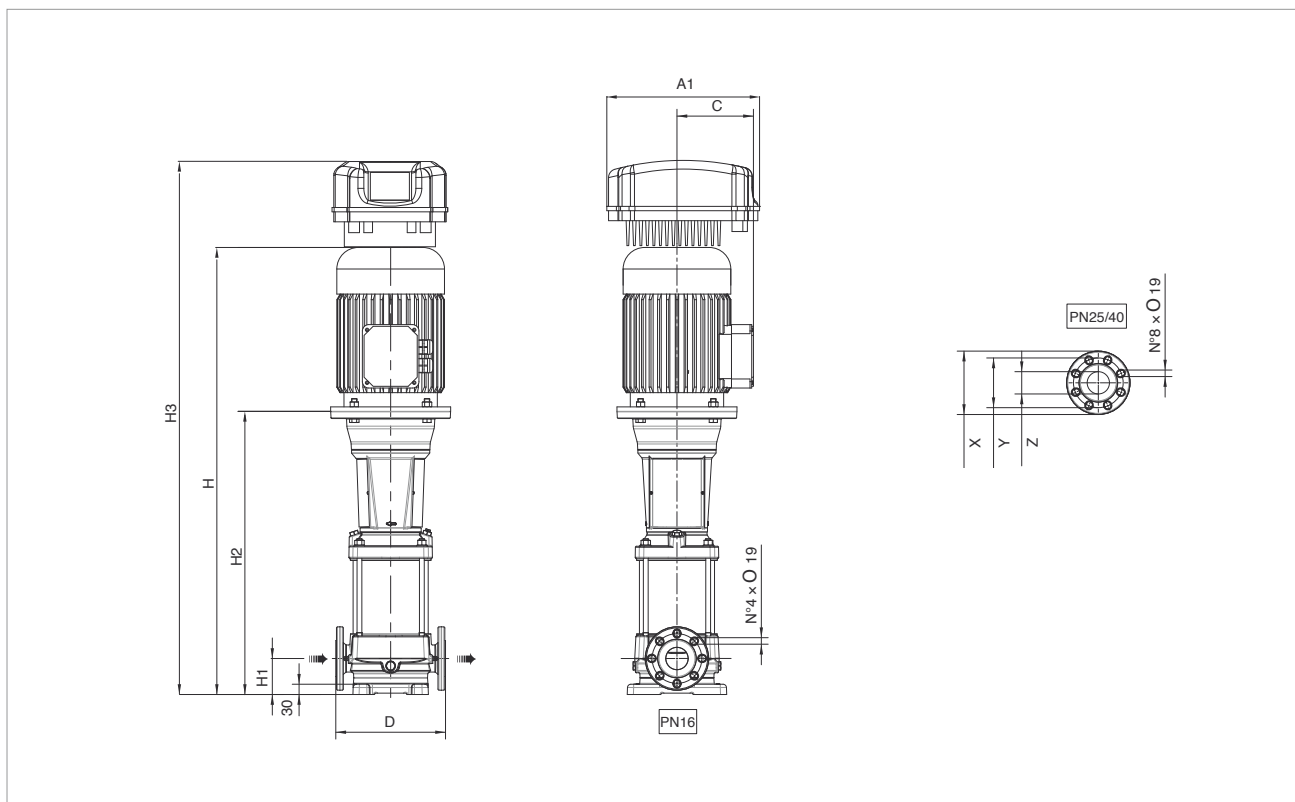

МОДЕЛЬ	КОЛ-ВО СТУПЕНЕЙ	A1	C	D	H	H1	H2	H3	DNA = DNM (Ду 65)			РАЗМЕРЫ УПАКОВКИ			ОБЪЕМ М3	ВЕС КГ
									X	Y	Z	L/A	L/B	H		
NKVE 32/2 T MCE 55/P	2	352	161	320	1115	105	724	1311	185	145	65	1820	500	630	0,58	148
NKVE 32/3-2 T MCE 55/P	3	352	161	320	1196	105	806	1392	185	145	65	1820	500	630	0,58	152
NKVE 32/3 T MCE 110/P	3	425	161	320	1196	105	806	1440	185	145	65	1820	500	630	0,58	163
NKVE 32/4 T MCE 110/P	4	425	198	320	1413	105	908	1657	185	145	65	1820	500	630	0,58	218
NKVE 32/5-2 T MCE 110/P	5	425	198	320	1495	105	990	1739	185	145	65	1820	500	630	0,58	222
NKVE 32/5 T MCE 150/P	5	425	198	320	1495	105	990	1739	185	145	65	1820	500	630	0,58	236
NKVE 32/6 T MCE 150/P	6	425	198	320	1577	105	1072	1821	185	145	65	2520	500	750	0,95	240
NKVE 32/7-2 T MCE 150/P	7	425	198	320	1659	105	1154	1903	185	145	65	2520	500	750	0,95	244

NKVE 45 – ВЕРТИКАЛЬНЫЕ МНОГООРУБЕНЧАТЫЕ ЦЕНТРОБЕЖНЫЕ НАСОСЫ С ИНВЕРТОРОМ МСЕ/Р ДЛЯ СИСТЕМ ПОВЫШЕНИЯ ДАВЛЕНИЯ

Диапазон температур перекачиваемой жидкости: от 15 °С до +80 °С – Максимальная температура окружающей среды: +40 °С – Макс. расход: 70 м³/ч

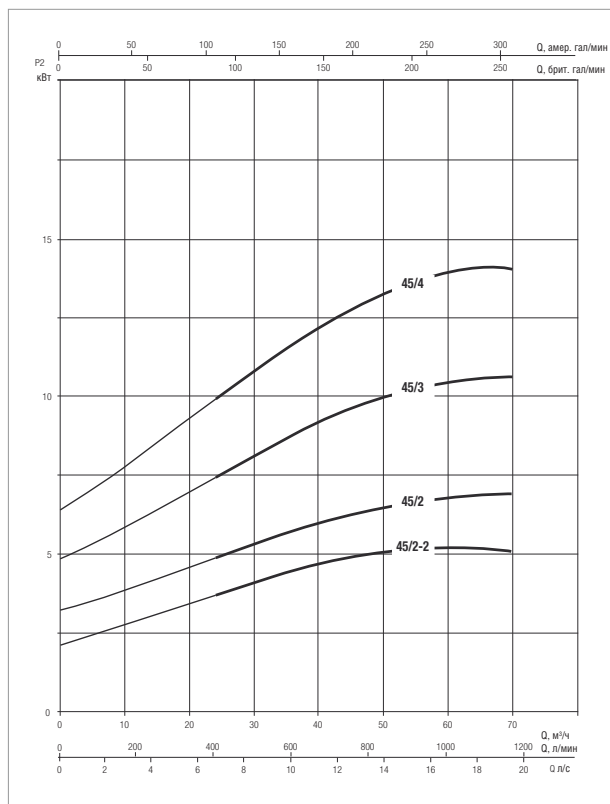
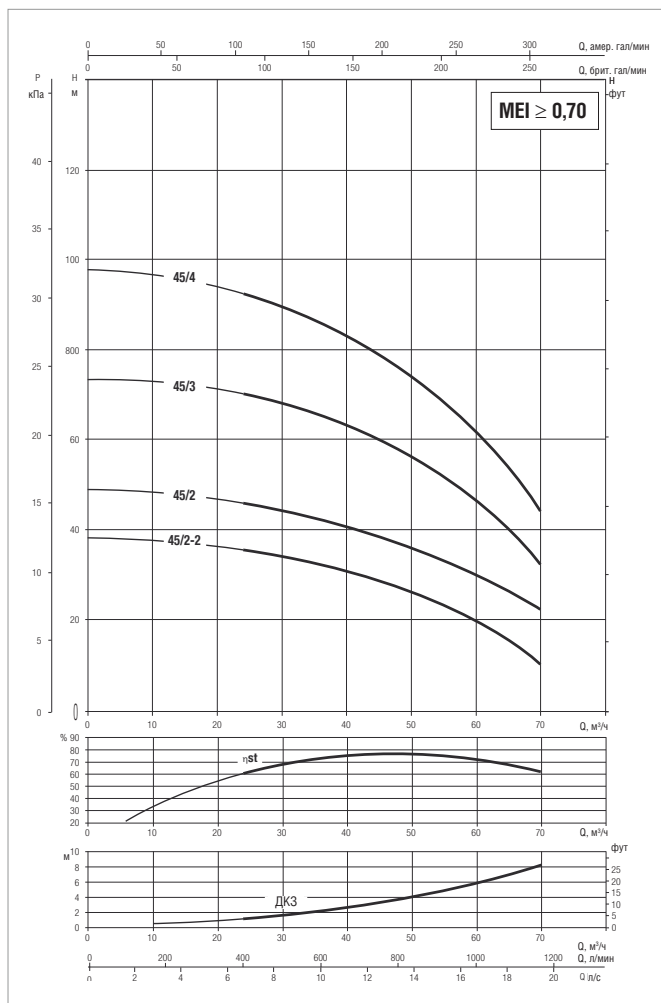

Более подробная информация о гидравлическом КПД приведена на стр. 241.
Кривые производительности основаны на значениях кинематической вязкости = 1 мм²/с и плотности, равной 1000 кг/м³.
Погрешность кривых соответствует IEC 9906.

МОДЕЛЬ	ВХОД ПИТАНИЯ 50 Гц	P2 НОМИНАЛЬНАЯ		I _n А	об/мин
		кВт	Л.С.		
NKVE 45/2-2 Т МСЕ 55/Р	3 х 400 В ~	5,5	7,5	13,1	2980
NKVE 45/2 Т МСЕ 110/Р	3 х 400 В ~	7,5	10	17,6	2980
NKVE 45/3 Т МСЕ 110/Р	3 х 400 В ~	11	15	25,5	2980
NKVE 45/4 Т МСЕ 150/Р	3 х 400 В ~	15	20	34	2980

NKVE 45 – ВЕРТИКАЛЬНЫЕ МНОГООРУПЕНЧАТЫЕ ЦЕНТРОБЕЖНЫЕ НАСОСЫ С ИНВЕРТОРОМ МСЕ/Р ДЛЯ СИСТЕМ ПОВЫШЕНИЯ ДАВЛЕНИЯ

Диапазон температур перекачиваемой жидкости: от 15 °С до +80 °С – Максимальная температура окружающей среды: +40 °С – Макс. расход: 70 м³/ч

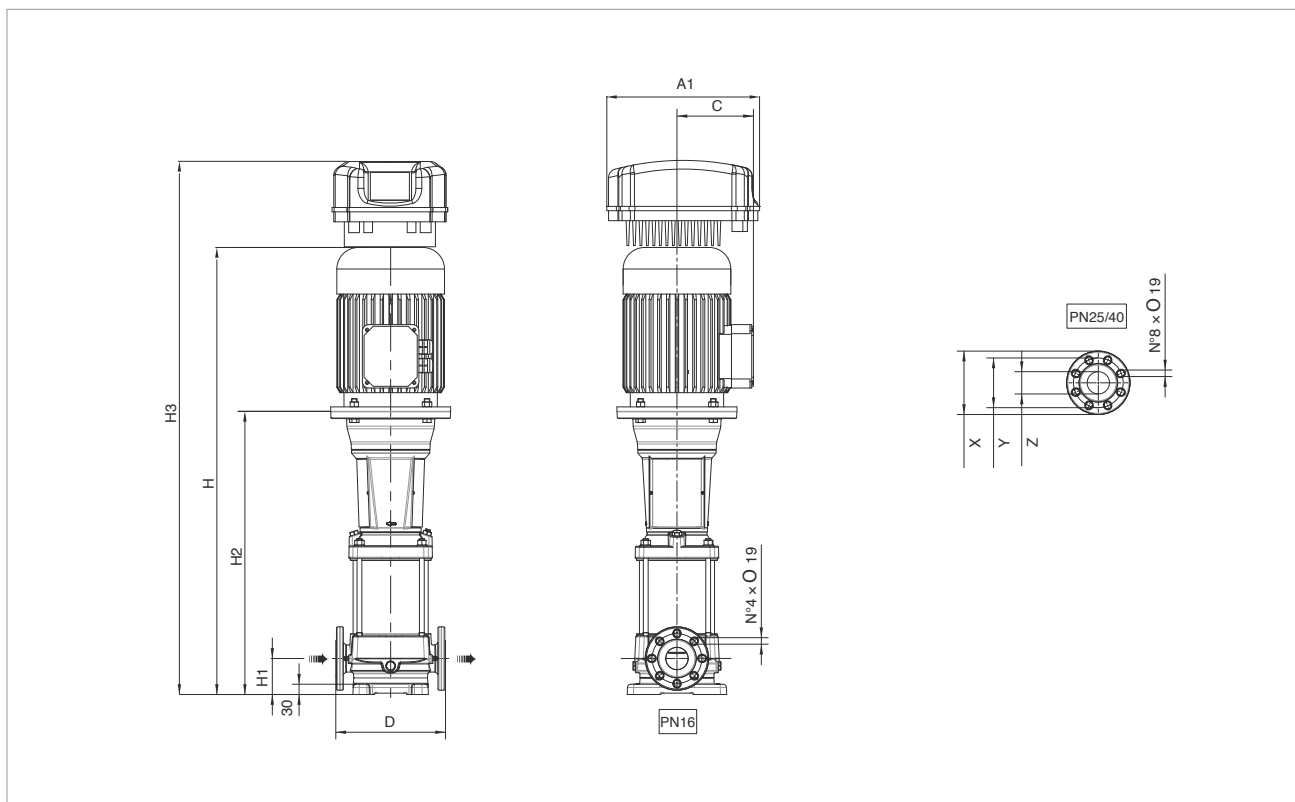

МОДЕЛЬ	КОЛ-ВО СТУПЕНЕЙ	A1	C	D	H	H1	H2	H3	DNA = DNM (Ду 65)			РАЗМЕРЫ УПАКОВКИ			ОБЪЕМ М3	ВЕС КГ
									X	Y	Z	L/A	L/B	H		
NKVE 45/2-2 T MCE 55/P	2	352	161	365	1149	140	759	1345	200	160	80	1820	500	630	0,58	154
NKVE 45/2 T MCE 110/P	2	425	161	365	1149	140	759	1393	200	160	80	1820	500	630	0,58	165
NKVE 45/3 T MCE 110/P	3	425	198	365	1366	140	861	1610	200	160	80	1820	500	630	0,58	220
NKVE 45/4 T MCE 150/P	4	425	198	365	1448	140	943	1692	200	160	80	1820	500	630	0,58	238

NKVE 65 – ВЕРТИКАЛЬНЫЕ МНОГООРУБЕНЧАТЫЕ ЦЕНТРОБЕЖНЫЕ НАСОСЫ С ИНВЕРТОРОМ МСЕ/Р ДЛЯ СИСТЕМ ПОВЫШЕНИЯ ДАВЛЕНИЯ

Диапазон температур перекачиваемой жидкости: от 15 °С до +80 °С – Максимальная температура окружающей среды: +40 °С – Макс. расход: 88 м³/ч

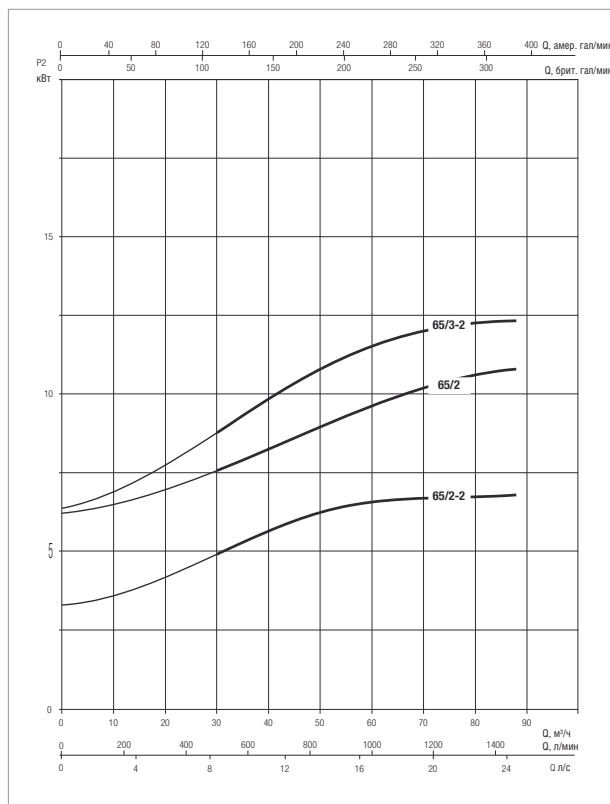
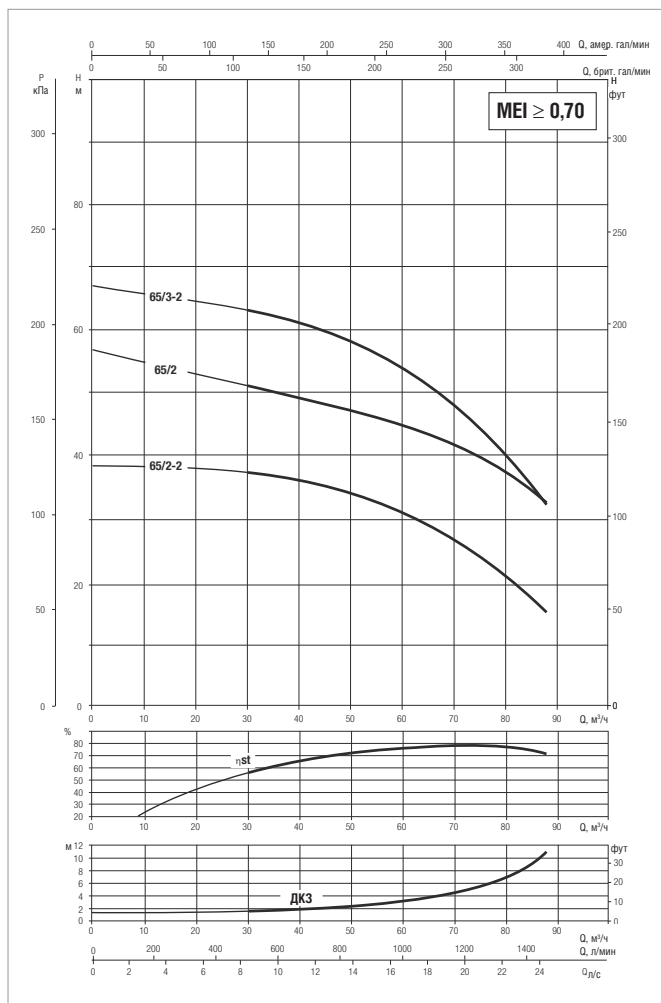

Более подробная информация о гидравлическом КПД приведена на стр. 241.
Кривые производительности основаны на значениях кинематической вязкости = 1 мм²/с и плотности, равной 1000 кг/м³.
Погрешность кривых соответствует IEC 9906.

МОДЕЛЬ	ВХОД ПИТАНИЯ 50 Гц	P2 НОМИНАЛЬНАЯ		I _n А	об/мин
		кВт	Л.С.		
NKVE 65/2-2 Т МСЕ 110/Р	3 х 400 В ~	7,5	10	17,6	2900
NKVE 65/2 Т МСЕ 110/Р	3 х 400 В ~	11	15	25,5	2930
NKVE 65/3-2 Т МСЕ 150/Р	3 х 400 В ~	15	20	34	2940

NKVE 65 – ВЕРТИКАЛЬНЫЕ МНОГОСТУПЕНЧАТЫЕ ЦЕНТРОБЕЖНЫЕ НАСОСЫ С ИНВЕРТОРОМ MCE/P ДЛЯ СИСТЕМ ПОВЫШЕНИЯ ДАВЛЕНИЯ

Диапазон температур перекачиваемой жидкости: от 15 °C до +80 °C – Максимальная температура окружающей среды: +40 °C – Макс. расход: 88 м³/ч

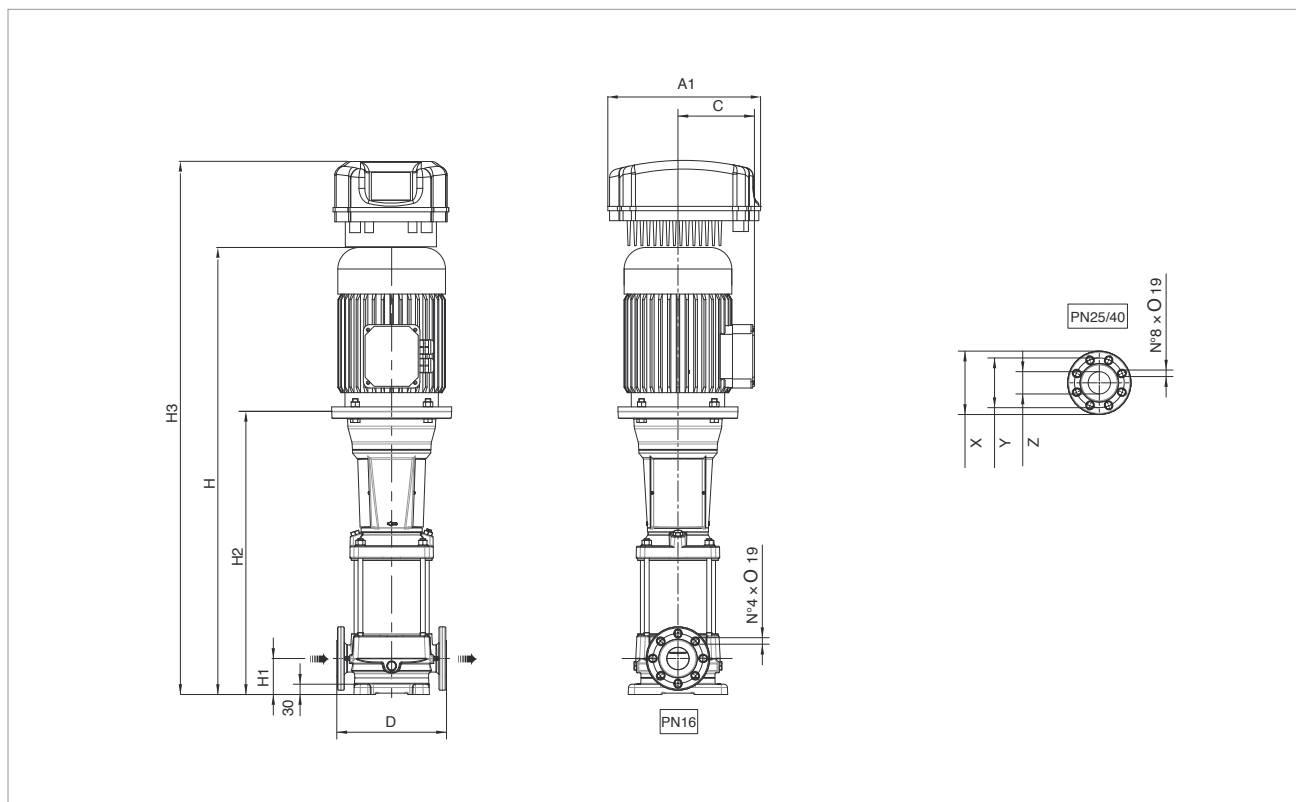

МОДЕЛЬ	КОЛ-ВО СТУПЕНЕЙ	A1	C	D	H	H1	H2	H3	DNA = DNM (Ду 100)			РАЗМЕРЫ УПАКОВКИ			ОБЪЕМ М3	ВЕС КГ
									X	Y	Z	L/A	L/B	H		
NKVE 65/2-2 T MCE 110/P	2	425	161	365	1266,2	140	829,2	1484,2	230	180	100	1820	500	630	0,58	169,5
NKVE 65/2 T MCE 110/P	2	425	198	365	1354,2	140	849,2	1619,2	230	180	100	1820	500	630	0,58	220,5
NKVE 65/3-2 T MCE 150/P	3	425	198	365	1446,3	140	941,3	1711,3	230	180	100	1820	500	630	0,58	239

NKVE 95 – ВЕРТИКАЛЬНЫЕ МНОГООРУБЕНЧАТЫЕ ЦЕНТРОБЕЖНЫЕ НАСОСЫ С ИНВЕРТОРОМ МСЕ/Р ДЛЯ СИСТЕМ ПОВЫШЕНИЯ ДАВЛЕНИЯ

Диапазон температур перекачиваемой жидкости: от 15 °С до +80 °С – Максимальная температура окружающей среды: +40 °С – Макс. расход: 118 м³/ч

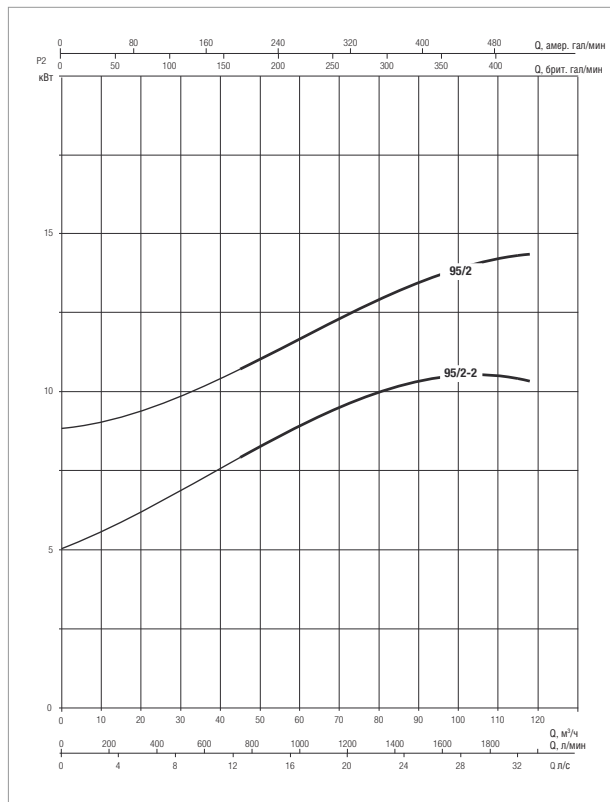
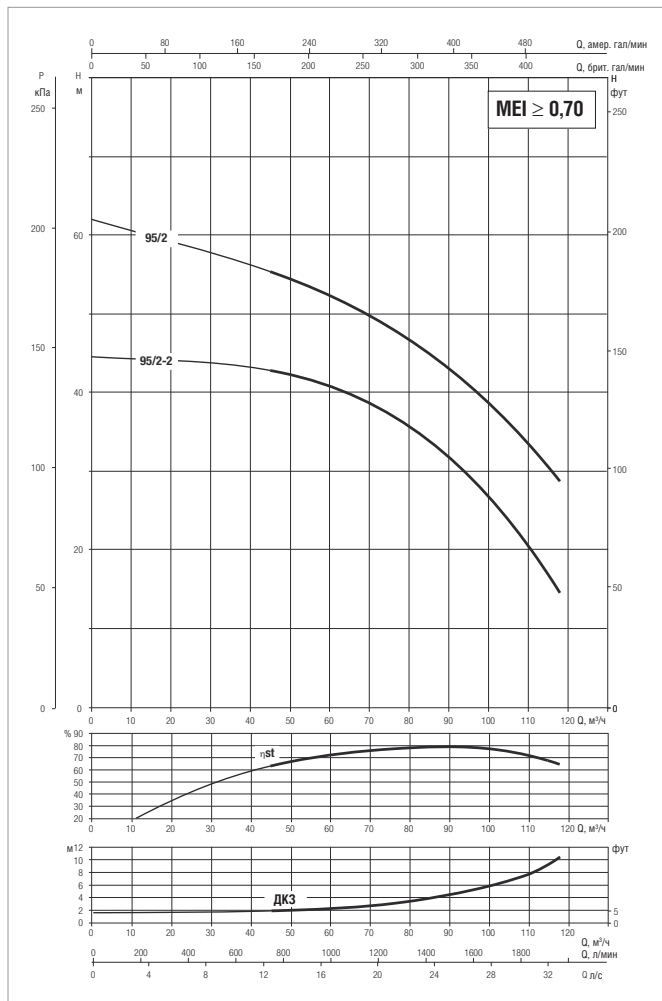

Более подробная информация о гидравлическом КПД приведена на стр. 241.
Кривые производительности основаны на значениях кинематической вязкости = 1 мм²/с и плотности, равной 1000 кг/м³.
Погрешность кривых соответствует IEC 9906.

МОДЕЛЬ	ВХОД ПИТАНИЯ 50 Гц	P2 НОМИНАЛЬНАЯ		In А	об/мин
		кВт	Л.С.		
NKV 95/2-2 Т	3 x 400 В ~	11	15	25,5	2930
NKV 95/2 Т	3 x 400 В ~	15	20	34	2940

NKVE 95 – ВЕРТИКАЛЬНЫЕ МНОГООРУБЕНЧАТЫЕ ЦЕНТРОБЕЖНЫЕ НАСОСЫ С ИНВЕРТОРОМ МСЕ/Р ДЛЯ СИСТЕМ ПОВЫШЕНИЯ ДАВЛЕНИЯ

Диапазон температур перекачиваемой жидкости: от 15 °С до +80 °С – Максимальная температура окружающей среды: +40 °С – Макс. расход: 118 м³/ч

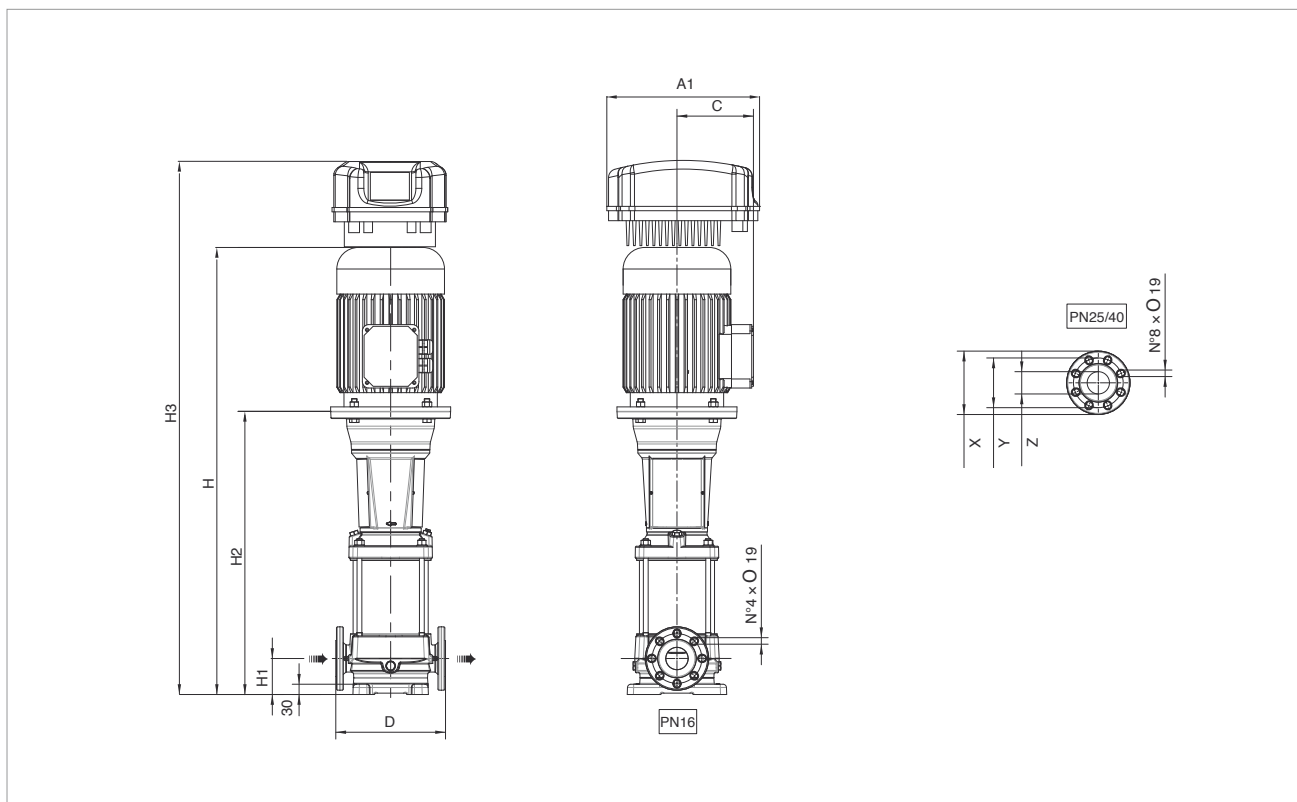

МОДЕЛЬ	КОЛ-ВО СТУПЕНЕЙ	A1	C	D	H	H1	H2	H3	DNA = DNM (Ду 100)			РАЗМЕРЫ УПАКОВКИ			ОБЪЕМ М ³	ВЕС КГ
									X	Y	Z	L/A	L/B	H		
NKV 95/2-2 T	2	425	198	380	1354,2	140	849,2	1619,2	230	180	100	1820	500	630	0,58	221
NKV 95/2 T	3	425	198	380	1354,2	140	849,2	1619,2	230	180	100	1820	500	630	0,58	235

ЗАМЕТКИ

